

Pompe carrellate Serie "6"

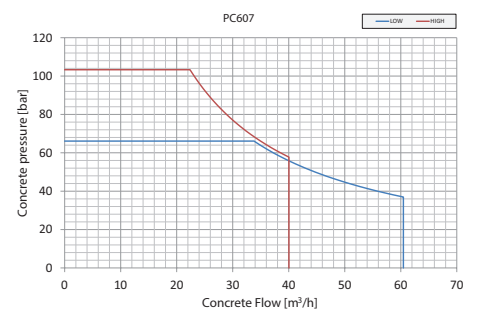

Dimensioni e Diagrammi delle prestazioni

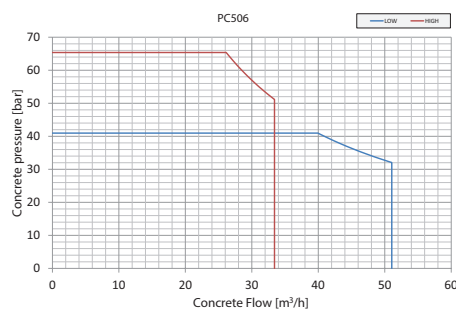
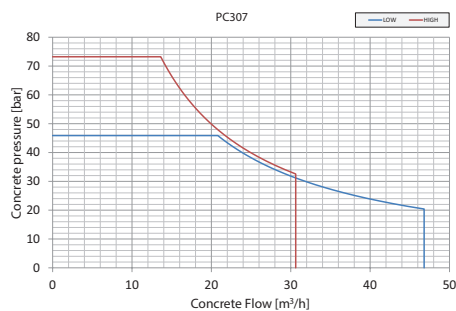
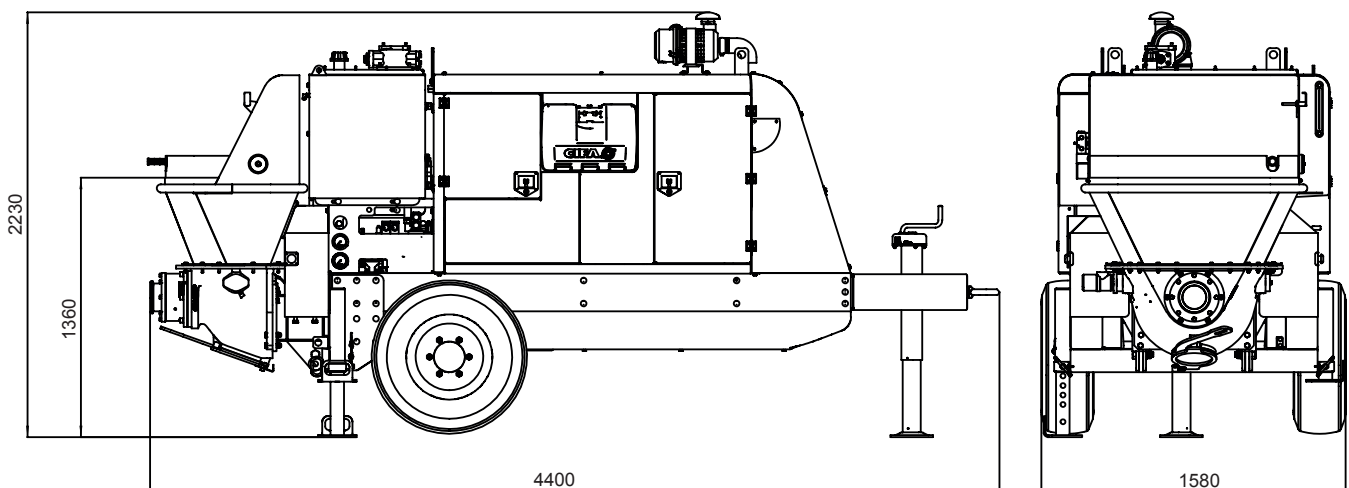

L'utilizzo del prodotto non deve superare un'altitudine di 2000 metri al di sopra del livello del mare. Al di sopra di tale valore è pregiudicato il corretto funzionamento della macchina. tale tipo di utilizzo deve essere comunicato preventivamente a CIFA.

Pompe carrellate Serie "6"

Caratteristiche

- Fonte di potenza costituita da motore ausiliario (Diesel o Elettrico).
- Motore diesel ausiliario Deutz o Perkins
- Valvola di distribuzione a 'S' in acciaio al cromo.
- Scambio valvola ultraveloce e posizionamento certo, anche con calcestruzzi difficili
- Pompaggio ideale anche ad alte pressioni con il flusso continuo e regolare
- Compensazione automatica delle usure
- Circuito idraulico di tipo aperto
- Trasformazione del gruppo pompante da alta a bassa pressione o viceversa (PC506-PC309 / PC607-PC411)
- Basso rumore
- Bassi costi di esercizio
- Rapide e facili operazioni di accesso e manutenzione a tutti i componenti
- La macchina è in grado di lavorare fino a -25°
- Regolatore di portata calcestruzzo
- Pompaggio ideale anche ad alte pressioni con il flusso continuo e regolare



Dati tecnici

Model		PC 307	PC 506	PC 309	PC 607	PC 411
Potenza motore IIIA	kW	43	74.5	74.5	83	83
Potenza motore IIIB	kW	55	74.4	74.4	85	85
Potenza motore E	kW	30	55	55	75	75
Max. produzione teorica	m ³ /h	30	52	34	60	40
Max. pressione sul calcestruzzo	bar	70	57	91	67	105
Max. numero di cicli al minuto		21	36	24	41	27
Canne cls (diam. x corsa)	mm	176x1000	176x1000	176x1000	176x1000	176x1000
Capacità tramoggia	/	300	350	350	350	350
Alim. lato stelo <input type="checkbox"/> / Alim. lato pistone <input checked="" type="checkbox"/>		<input checked="" type="checkbox"/>	<input type="checkbox"/>	<input checked="" type="checkbox"/>	<input type="checkbox"/>	<input checked="" type="checkbox"/>

Dati tecnici e caratteristiche soggetti a modifiche senza preavviso

Dotazione di serie

- Vibratore elettrico sulla griglia tramoggia
- Carrello monoasse rigido
- Timone di traino
- n° 3 stabilizzatori manuali
- Tubazioni in uscita del calcestruzzo con curva e controcurva + tronco di riduzione fino a 5"
- Pompa per acqua a comando idraulico 50 l/min - 50 bar
- Variatore di portata calcestruzzo a bordo macchina
- Tubo lavaggio completo di lancia
- n° 2 palle in gomma spugna
- Comando a distanza con cavo da 20 m
- Segnalatore acustico di avaria motore ausiliario Diesel
- Verniciatura Cifa bicolore, arancio-grigio

Accessori a richiesta

- Compressore aria a comando idraulico, bicilindrico a due stadi, produzione 500 l/min aspirati, pressione max. 12 bar, completo di accessori, gabbia fermapalle di lavaggio e tronchetto
- Gabbia fermapalle e tronchetto diam. 5,5" con giunto
- Marmitta catalitica per motori Deutz